



M5200/W5300

Referencia rápida

PRECAUCIÓN: siga las instrucciones de seguridad del *Manual del propietario* antes de instalar y utilizar la impresora Dell.

Panel del operador

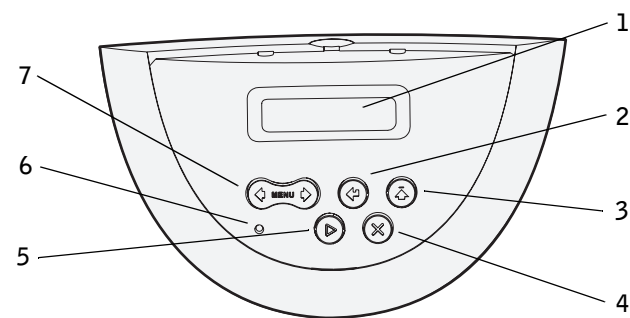

- 1 Pantalla LCD
- 2 Botón Seleccionar
 - Selecciona el elemento de la segunda línea de la pantalla.
 - Guarda la selección como nuevo valor predeterminado.
- 3 Botón Volver
 - Vuelve al menú anterior.
- 4 Botón Parar
- 5 Botón Continuar
 - Sale de los menús y vuelve al estado **Lista**.
 - Borra los mensajes.
- 6 Indicador de encendido (parpadea cuando está ocupada)
- 7 Botón Menú
 - Entra y se desplaza por los menús.
 - Deja la impresora fuera de línea.

Carga de una bandeja

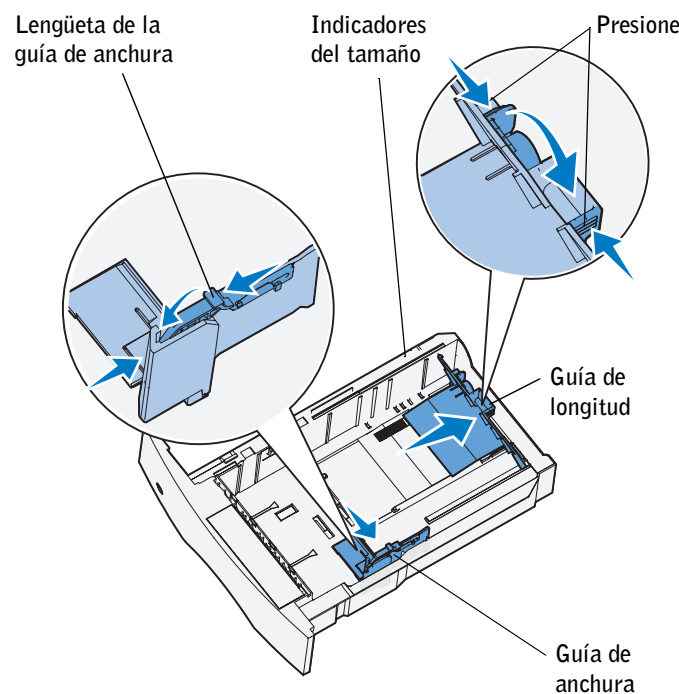

Cargue el material de impresión en cualquiera de las bandejas opcionales o estándar. Todas las bandejas se cargan de la misma forma.

- 1 Extraiga la bandeja.
- 2 Presione la lengüeta de la guía de anchura y la guía de anchura y, a continuación, deslice la guía hasta el lado derecho de la bandeja.
- 3 Presione la palanca de la guía de longitud y deslice la guía de longitud hasta la posición correcta para el tamaño de papel que está cargando.
- 4 Coloque el material de impresión en la bandeja con la cara de impresión recomendada boca abajo para impresión por una cara y boca arriba para impresión a doble cara. No exceda la línea de carga al cargar el material de impresión.
- 5 Presione la lengüeta de la guía de anchura y la guía de anchura y deslice hacia la izquierda la guía de anchura hasta que toque ligeramente el borde de la pila de papel.

Carga del alimentador multiuso

- 1 Empuje el pestillo de liberación inferior y abra la puerta del alimentador multiuso.
- 2 Extraiga la barra metálica lo suficiente como para que admita el tamaño del material de impresión correspondiente.
- 3 Deslice la guía de anchura hasta el lado derecho.
- 4 Coloque el material de impresión en el alimentador multiuso y empujelo sin forzarlo.

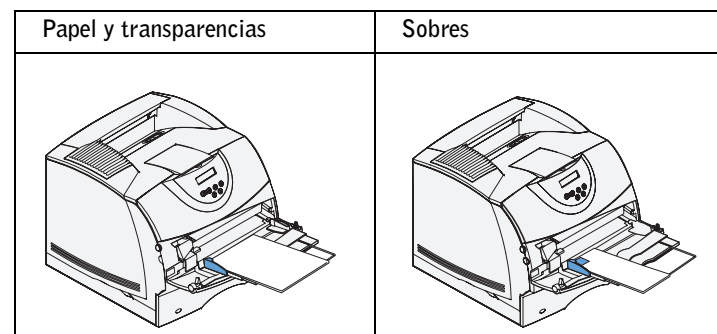

- 5 Deslice hacia la izquierda la guía de anchura hasta que toque ligeramente el lateral del material de impresión.

Carga de papel con cabecera

El papel con cabecera se carga de forma distinta dependiendo de si va a imprimir a doble cara o de si va a utilizar el alimentador multiuso o una bandeja.

	En una bandeja	En el alimentador multiuso
Impresión por una cara		
Impresión a doble cara (dúplex)		 Ajuste la guía de anchura después de cargar el papel con cabecera.

Impresión de una página de valores de menús

Para verificar los valores de Tamaño del papel y Tipo de papel y comprobar la memoria y las opciones instaladas, imprima una página de valores de menús:

- 1 Pulse **Menú** hasta que aparezca el **menú Utilidades** y, a continuación, pulse **Seleccionar**.
- 2 Pulse **Menú** hasta que vea **Imprimir menús** y, a continuación, pulse **Seleccionar**. Se imprime la página de valores de menús.

Cancelación de un trabajo de impresión

Para cancelar un trabajo de impresión después de que haya empezado a imprimirse:

- 1 Pulse una vez la flecha izquierda del botón **Menú**. Aparecen **MENÚ TRABAJO** y **Cancelar trabajo**.
- 2 Pulse **Seleccionar**. Aparece el mensaje **Cancelando trabajo**.

Impresión de trabajos confidenciales

Si desea imprimir un trabajo que no quiere que vea nadie más, la impresora puede guardar el trabajo en memoria hasta que usted llegue a la ubicación de ésta.

NOTA: esta opción funciona sólo con controladores de impresora personalizados, que se encuentran en el CD de controladores que se incluye con la impresora.

Para imprimir un trabajo confidencial:

- 1 En el procesador de texto, hoja de cálculo, navegador u otra aplicación, seleccione **Archivo** ▶ **Imprimir**.
- 2 Haga clic en **Propiedades** (u **Opciones, Impresora o Configuración** según la aplicación) para ver los valores del controlador de impresora.
- 3 Haga clic en **Ayuda** y consulte el tema “Impresión confidencial” o “Imprimir y retener”. Siga las instrucciones.

NOTA: si envía un trabajo grande a una unidad de red compartida, permanecerá en la memoria de la impresora hasta que se imprima. De esta forma se evitará que otras personas lo impriman. Recupere los trabajos de impresión en cuanto le sea posible. Para comprobar la cantidad de memoria de la impresora, consulte [Impresión de una página de valores de menús](#).

- 4 Vaya a la impresora y utilice el panel del operador para acceder al trabajo de impresión confidencial:
- Pulse una vez la flecha derecha del botón **Menú**. Aparece **Trab confidencial**. Pulse **Seleccionar**.
 - Pulse **Menú** hasta que vea el nombre de usuario y, a continuación, pulse **Seleccionar**.
 - Introduzca el número de identificación personal de cuatro dígitos (PIN) con los botones de números del panel del operador. Mientras introduce el PIN, aparecen asteriscos en la pantalla.
 - Pulse **Menú** hasta que vea **Imprimir trabajo** y, a continuación, pulse **Seleccionar**. (Con la opción **Imprimir todos** se envían a la impresora de forma inmediata todos los trabajos que tengan el mismo nombre de usuario y PIN.)
 - Pulse **Menú** hasta que vea el trabajo que desea imprimir y, a continuación, pulse **Seleccionar**.
 - Pulse **Continuar** para enviar el trabajo a la impresora.

Cuando se imprima el trabajo, éste se elimina de la memoria de la impresora y la impresora vuelve al estado **Lista**.

Mensajes de la impresora más habituales

Mensaje	Acciones
Cambiar bdja. x La impresora está solicitando un tamaño o tipo de material de impresión diferente al cargado.	<ul style="list-style-type: none"> Extraiga el material de impresión cargado actualmente en la bandeja especificada y, a continuación, cargue el material solicitado. Pulse Seleccionar para borrar el mensaje e imprimir en el material de impresión cargado actualmente en la bandeja. Cancele el trabajo actual.
Cargar manual La impresora está lista para que se pueda insertar el material de impresión en el alimentador multiuso.	<ul style="list-style-type: none"> Cargue el alimentador multiuso con el material de impresión especificado en la segunda línea de la pantalla. Pulse Seleccionar o Continuar para ignorar la solicitud de alimentación manual e imprimir en el material de impresión ya instalado en una de las bandejas. Cancele el trabajo actual.
En espera La impresora ha recibido datos para imprimir, pero está esperando un comando o más datos.	<ul style="list-style-type: none"> Pulse Continuar para imprimir el contenido de la memoria intermedia. Cancele el trabajo actual.
No lista La impresora no está lista para procesar los datos.	Pulse Continuar para que la impresora esté lista para recibir trabajos.
Desechando memoria interm. La impresora está descartando el trabajo de impresión actual.	<ul style="list-style-type: none"> Espere a que desaparezca el mensaje. En ocasiones, este mensaje indica que los datos del controlador no coinciden con lo que esperaba la impresora. Si se vuelve a producir esta situación, intente imprimir desde otro controlador de impresora.

Acceso a las zonas de atascos

Para acceder a las zonas donde se producen atascos abra las puertas y las cubiertas, extraiga las bandejas y las opciones. En la ilustración se muestra la ubicación de los orígenes y posibles zonas de atascos. Asegúrese de retirar cualquier papel impreso del área de salida antes de abrir la puerta frontal superior.

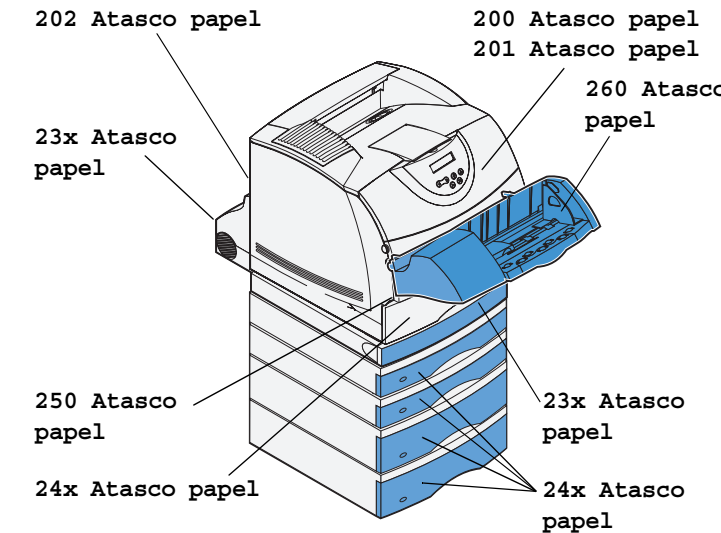

PRECAUCIÓN: no utilice herramientas o instrumentos para intentar eliminar los atascos. Podría causar daños permanentes en la impresora.

200 Atasco papel	Puerta frontal superior
201 Atasco papel	Puerta frontal superior
202 Atasco papel	Puerta posterior de la impresora
23x Atasco papel	Puerta posterior del dúplex Cubierta de acceso frontal del dúplex (extraiga la bandeja de entrada estándar)
24x Atasco papel	Bandeja de entrada estándar Bandejas de papel
250 Atasco papel	Puerta frontal inferior (bajada cuando está instalado el alimentador de sobres)
260 Atasco papel	Alimentador de sobres

Menús del panel del operador

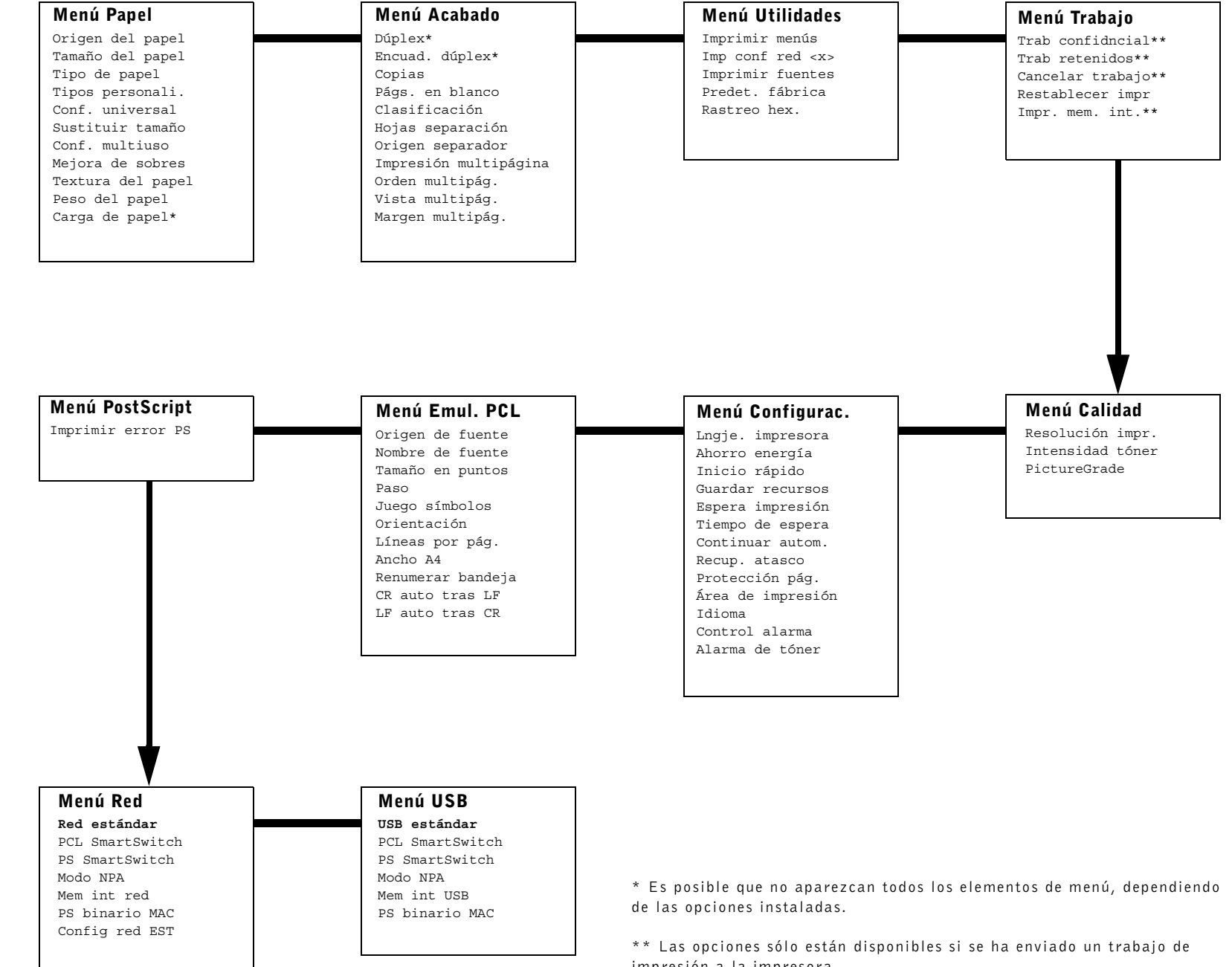

* Es posible que no aparezcan todos los elementos de menú, dependiendo de las opciones instaladas.

** Las opciones sólo están disponibles si se ha enviado un trabajo de impresión a la impresora.

